

TECLE ELECTRICO CON CARRO

Modelo AMEH Capacidades 5.000Kg - 7.500Kg - 10.000Kg

Tecle electrico Heavy Dutty con certificacion para tareas exigentes, con grado de trabajo M5 ≈ FEM 2m.

Esta equipado con 2 mandos cable e *inalambrico (opcional).



*Imagen referencial tecle 10Ton



**EQUIPO
CERTIFICADO**



***MANDO
INALAMBRICO**



**Cadena G80
Negra o Zincada**

*OPCIONALES

- LIMITADOR DE CARGA
- VARIADOR DE FRECUENCIA
- CADENA Y GANCHO ACERO INOXIDABLE
- POSIBILIDAD DE TRABAJO DE 2 O MAS TECLES DE FORMA SIMULTANEA

*Opcionales deben cotizarse por separado

CARACTERISTICAS



Opcional en 2 velocidades

TECLE CON CARRO 2-AMEH	AMEH5	AMEH7.5	AMEH10
CAPACIDAD (kg)	5000	7500	10000
VELOCIDAD DE ELEVACION (m/min)	2.7	1.8	2.7
	2.7/0.9 (2vel)	1.8/0.6 (2vel)	2.7/0.9 (2 vel)
POTENCIA DEL MOTOR DE ELEVACION (kw)	3	3	3x2
	3/1 (2 vel)	3/1 (2 vel)	3x2 /1x2 (2 vel)
VELOCIDAD DE TRASLADO (m/min)	21	21	21
	21/5 (2 vel)	21/5 (2 vel)	21/5 (2 vel)
POTENCIA DEL MOTOR DE TRASLACION (kw)	0.4	0.4	0.8
	0.8/0.27 (2 vel)	0.8/0.27 (2 vel)	0.8/0.27 (2 vel)
FUENTE ALIMENTACION (v)	380	380	380
VOLTAJE BOTONERA (V)	24v	24v	24v
Nº DE CADENAS	2	3	4
ANCHO DE VIGA (mm)	100-178	100-178	150-220
DIAMETRO CADENA (mm)	10	11.2	11.2

DIMENSIONES

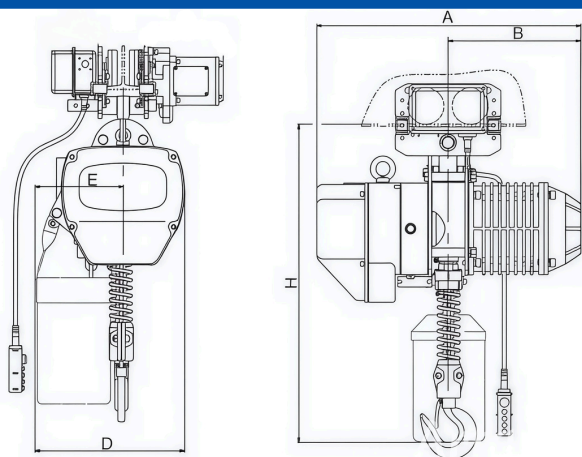

		5.000Kg	7.500 Kg	10.000Kg
DIMENSION (mm)	H	1015	1200	1310
	A	615	630	670
	B	295	315	388
	D	430	890	1070
	E	325	445	535
Peso (kg)		220	260	380

SEGURIDAD

- Cumple con estándares internacionales.
- Cadena Grado 80.

