

CARACTERISTICAS

- Modo doble velocidad de elevación para aplicaciones de trabajo flexibles.
- Alimentación trifásica de 380v aplicable.
- Largo de cadena modificable.
- Clase de trabajo M5.

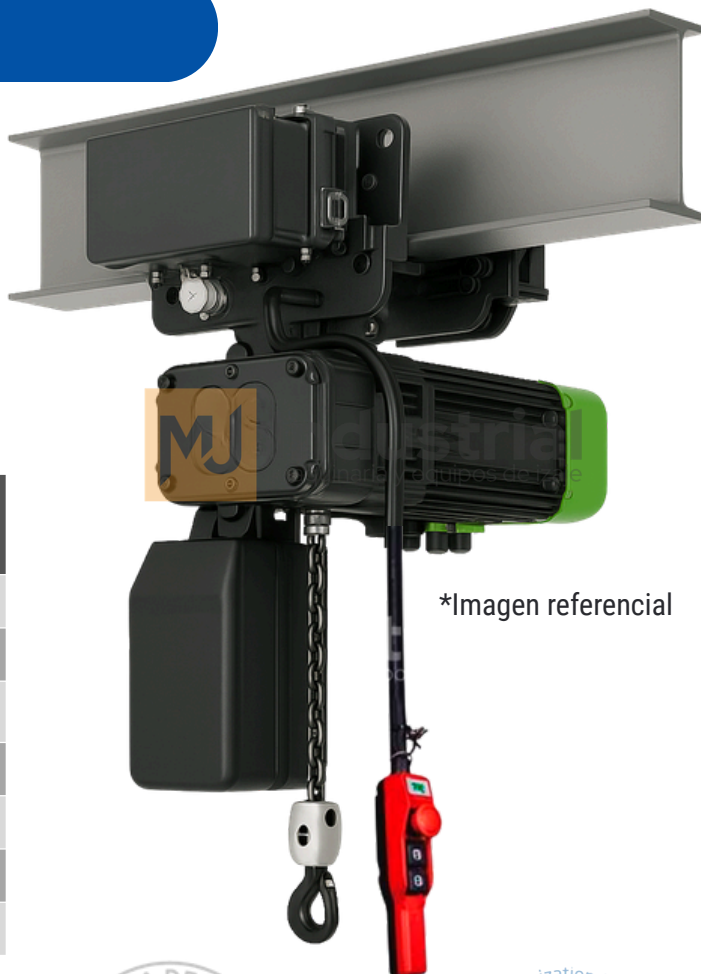

*Imagen referencial

TECLE ELECTRICO AMST	AMST0.5-01S	AMST01-01S	AMST02-02S
CAPACIDAD (kg)	500	1.000	2.000
VELOCIDAD DE ELEVACION (m/min)	8/2	8/2	4/1
POTENCIA DEL MOTOR DE ELEVACION (kw)	0.8/0.2	1.6/0.4	1.6/0.4
FUENTE DE ALIMENTACION (v)	380v		
N° CADENAS	1	1	2
ESPECIFICACIONES DE CADENA	Ø5	Ø7.1	Ø7.1
CONTROL DE VOLTAJE	48v		

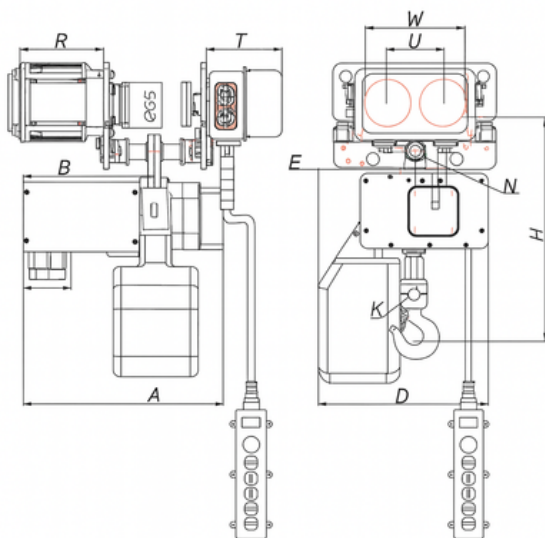

DIMENSION (mm)	AMST0.5-01S	AMST01-01S	AMST02-02S
	A	400	500
B	267	316	315
D	349	397	400
H	480	550	640
T	149	149	149
R	200	200	200
K	30	37	49
L	24	26	39